

Електрична бігова доріжка Shark

Інструкція з експлуатації

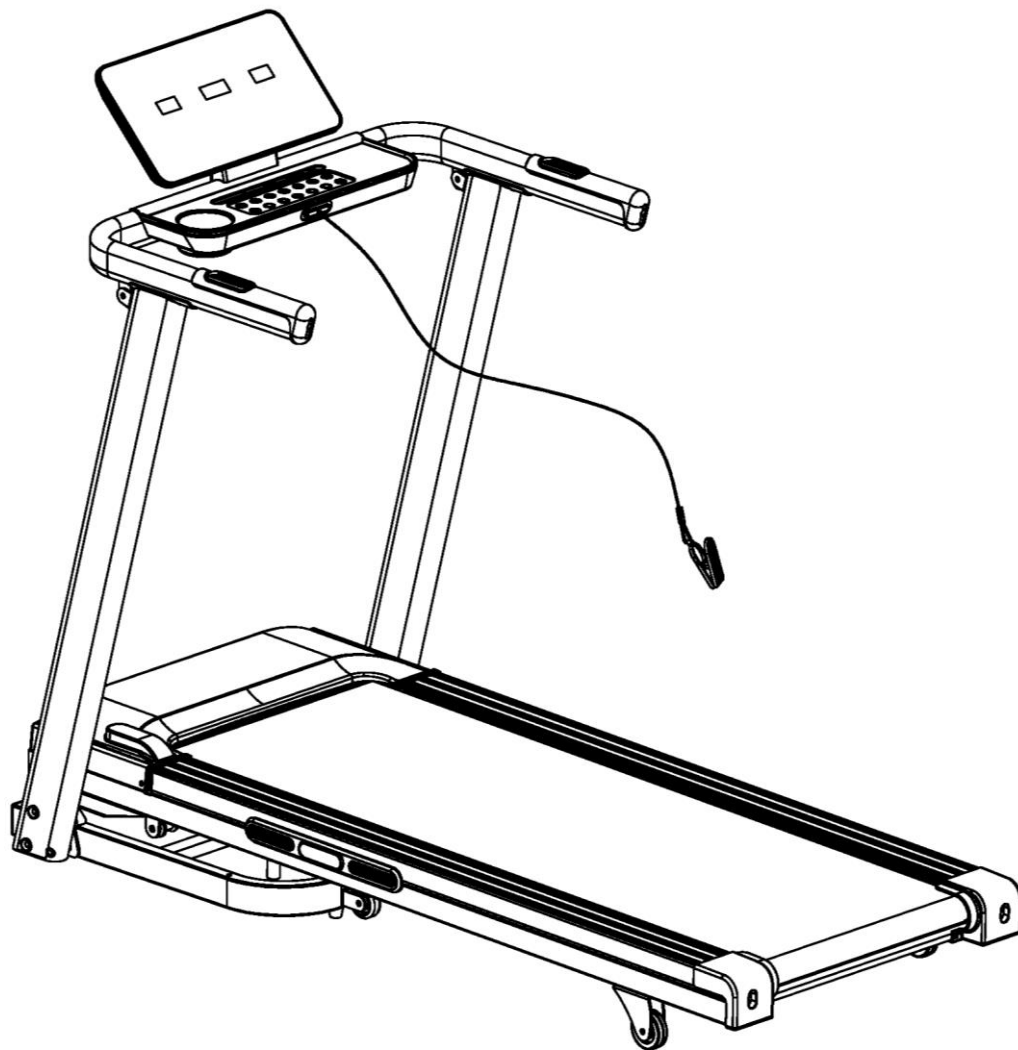

Спеціальні рекомендації:

1. Перед установкою та використанням, прочитайте уважно цю Інструкцію з експлуатації.
2. Зберігайте Інструкцію з експлуатації для подальшого використання.
3. Товар може дещо відрізнятися від зображень, що показані в Інструкції, у разі оновлення даної моделі бігової дорожки.

ВАЖЛИВІ ІНСТРУКЦІЇ З ТЕХНІКИ БЕЗПЕКИ

ПОПЕРЕДЖЕННЯ - Перед використанням бігової доріжки прочитайте всі інструкції. Для продовження терміну служби бігової доріжки важливо регулярно проводити її технічне обслуговування. Недотримання процедури регулярного обслуговування бігової доріжки може призвести до анулювання гарантії.

Небезпечно - Щоб зменшити ризик ураження електричним струмом, від'єднайте бігову доріжку від розетки перед чищенням та/або технічним обслуговуванням.

НЕ ВИКОРИСТОВУЙТЕ ПОДОВЖУВАЧ: НЕ НАМАГАЙТЕСЯ ВІДКЛЮЧИТИ ЗАЗЕМЛЕНУ ВИЛКУ ЗА ДОПОМОГОЮ НЕВІДПОВІДНИХ АДАПТЕРІВ, АБО БУДЬ-ЯКИМ ЧИНОМ МОДИФІКУВАТИ КОМПЛЕКТ ШНУРІВ.

- 1) Встановіть бігову доріжку на плоскій рівній поверхні з доступом до відповідної напруги та частоти, заземленої розетки.
- 2) Не використовуйте бігову доріжку на килимі з щільним ворсом, плюшевому або ворсистому килимі. Це може призвести до пошкодження як килима, так і бігової доріжки.
- 3) Не загороджуйте задню частину бігової доріжки. Забезпечте відстань не менше 1 метра між задньою частиною бігової доріжки та будь-яким іншим нерухомим об'єктом.
- 4) Під час використання встановлюйте бігову доріжку на тверду рівну поверхню.
- 5) Ніколи не дозволяйте дітям перебувати на біговій доріжці або поблизу неї.
- 6) Під час тренування переконайтеся, що пластикова кліпса пристебнута до Вашого одягу. Ця кліпса призначена задля Вашої безпеки, якщо Ви впадете або відійдете занадто далеко назад на біговій доріжці.
- 7) Тримайте руки подалі від усіх рухливих частин.
- 8) Ніколи не використовуйте бігову доріжку з пошкодженим шнуром або вилкою.
- 9) Тримайте шнур подалі від нагрітих поверхонь.
- 10) Не дозволяється встановлювати бігову доріжку у місцях, де використовуються аерозольні розпилювачі або подається кисень під тиском. Іскри від мотору можуть стати причиною пожеги у легкозаймистому середовищі.
- 11) Ніколи не кидайте і не вставляйте жодних сторонніх предметів в будь-які отвори бігової доріжки.
- 12) Бігова доріжка призначена лише для домашнього використання і не підходить для комерційного використання.
- 13) Щоб від'єднати бігову доріжку від електромережі, переведіть усі елементи управління у вимкнене положення, вийміть ключ безпеки, а потім витягніть вилку з розетки.
- 14) Датчики пульсу не є медичними приладами. Різні фактори, включаючи рухи користувача, можуть впливати на точність показань пульсу. Датчики пульсу - допоміжні засоби, призначені для вимірювання динаміки частоти серцевих скорочень під час тренувань.
- 15) Використовуйте поручні, що надані виробником; вони призначені для Вашої безпеки.
- 16) Одягайте для тренування відповідне взуття. Високі підбори, туфлі, сандалі або босоніжки не підходять для використання на біговій доріжці. Виробник рекомендує одягати якісне спортивне взуття, щоб уникнути втоми ніг.
- 17) Температурний режим для експлуатації: від 5 до 40 градусів.

Задля уникнення використання бігової доріжки сторонніми особами, виймайте ключ безпеки

після використання.

ВАЖЛИВА ІНФОРМАЦІЯ ЩОДО ЕЛЕКТРОЖИВЛЕННЯ

ЗВЕРНІТЬ УВАГУ!

- 1) НІКОЛИ не використовуйте бігову доріжку із настінною розеткою із переривачем ланцюга замикання на землю (стандарт GFCI). Перевірте, щоб шнур живлення знаходився подалі від будь-яких рухомих частин бігової доріжки, включаючи механізм підйому та транспортувальні колеса.
- 2) НІКОЛИ не використовуйте бігову доріжку, що підключена до генератора або ДБЖ.
- 3) НІКОЛИ не знімайте будь-які кришки без попереднього відключення бігової доріжки від електромережі.
- 4) НІКОЛИ не піддавайте бігову доріжку впливу дощу або вологи. Ця бігова доріжка не призначена для використання на відкритому повітрі, біля басейну або в будь-якому іншому середовищі з високою вологістю.

ВАЖЛИВА ІНФОРМАЦІЯ ЩОДО ЕКСПЛУАТАЦІЇ

1. Вставте вилку шнура безпосередньо в розетку.
2. Час безперервної роботи тренажера не повинен перевищувати 1 години. Обов'язково прочитайте всю інструкцію перед початком роботи із тренажером.
3. Зверніть увагу, що зміни в швидкості та куті нахилу не відбуваються миттєво. Встановіть бажану швидкість на консолі комп'ютера і відпустіть кнопку регулювання. Комп'ютер почне виконувати команди поступово.
4. Будьте обережні, займаючись іншими видами діяльності під час тренування на біговій доріжці, наприклад, дивлячись телевизор або читаючи, і т.д. Ці відволікаючі фактори можуть призвести до втрати рівноваги або відхилення від руху по центру доріжки, що може стати причиною отримання серйозних травм.
5. Щоб запобігти втраті рівноваги та отриманню травмування, НІКОЛИ не піднімайте та не опускайте бігову доріжку під час руху бігового полотна. Тренажер починає роботу з дуже низькою швидкістю. Після того, як Ви навчитеся користуватися біговою доріжкою, можливо просто стояти на біговій доріжці під час повільного прискорення.
6. До цього тренажера додається ключ безпеки. Вийміть ключ безпеки, щоб негайно зупинити бігове полотно; бігова доріжка автоматично вимкнеться. Вставлення ключа безпеки призведе до перезавантаження дисплею.
7. Не натискайте із значним зусиллям на основні кнопки консолі. Вони сконструйовані таким чином, що працюють від легкого натискання подушечками пальців.
8. Даний тренажер не призначений для використання особами (включаючи дітей) з обмеженими фізичними, сенсорними та розумовими здібностями або особами, які мають недостатньо досвіду і знань щодо експлуатації даного тренажера, а також, якщо вони не знаходяться під контролем інструктора з тренувань, відповідального за їх безпеку. Діти повинні перебувати під постійним наглядом дорослих, щоб гарантувати, що вони не гратимуться з тренажером.
9. Будь ласка, перед тренуванням на біговій доріжці проконсультуйтеся із лікарем, якщо:
 - а. Ви хворієте на кардіопатію, гіпертонію, цукровий діабет, маєте респіраторні захворювання, палите, або маєте інші хронічні захворювання, ускладнені

захворювання.

в. Якщо Ваш вік більше 35 років і наявність ваги, що перевищує загальну норму.

с. Якщо Ви вагітні або годуєте груддю.

10. Будь ласка, зупиніть негайно тренування та зверніться до лікаря, якщо відчуваєте запаморочення, слабкість, біль у грудях або будь-які інші симптоми.

11. Будь ласка, пийте достатню кількість води, якщо тренування на біговій доріжці тривало більше 20 хвилин.



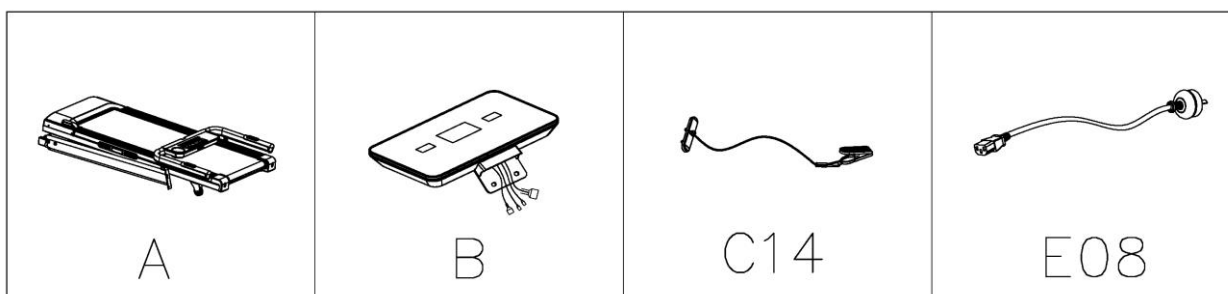

Зверніть увагу: Ми рекомендуємо проконсультуватися з лікарем перед початком тренувань, особливо особам у віці до 35 років або тим, у кого раніше були проблеми зі здоров'ям. Ми не несемо відповідальності за будь-які нещасні випадки або травми, якщо Ви не дотримуєтесь наших рекомендацій та інструкцій. Перед початком експлуатації, бігову доріжку необхідно ретельно зібрати і закрити моторний щит, після чого підключити до електромережі.

ІНСТРУКЦІЯ З МОНТАЖУ

Після відкриття заводської упаковки, Ви отримаєте:

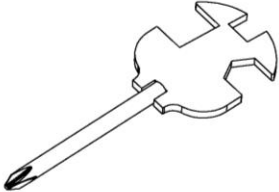
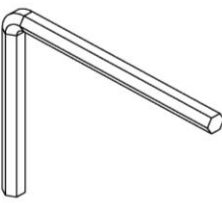

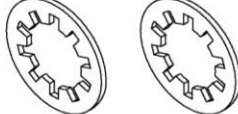
№.	Найменування	Специфікація	Кіл-т ь.	№.	Найменування	Специфікація	Кіл-ть.
A	Бігова доріжка		1	C14	Ключ безпеки		1
B	Консоль		1	E08	Шнур живлення		1

B08 S=13、14、15(1X)	B09 S5(1X)	D05 M8*45(4X)
		
D09 M8*15(4X)	D24 $\phi 8$ (2X)	D29 $\phi 8$ (2X)
		

B-1

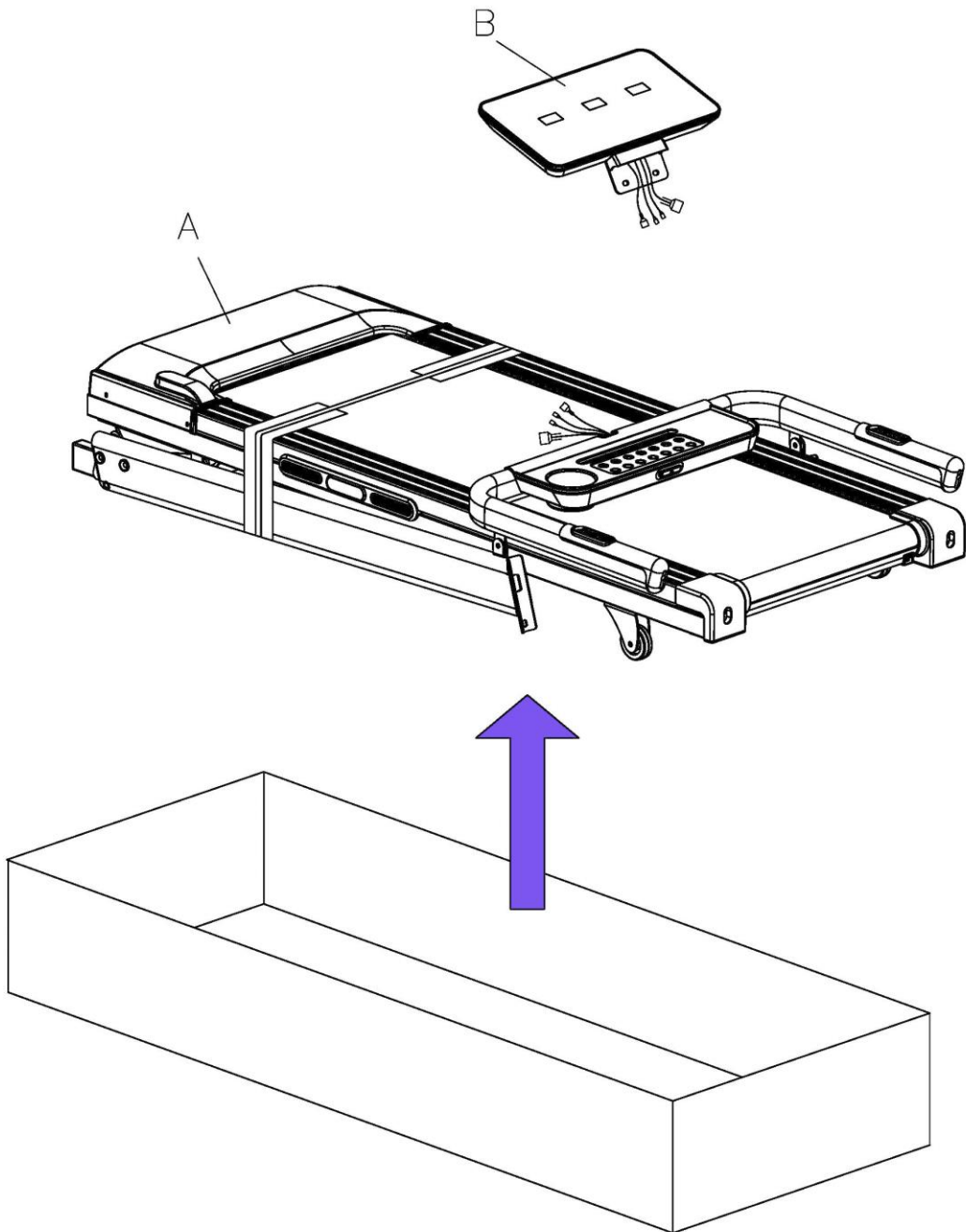

B-2

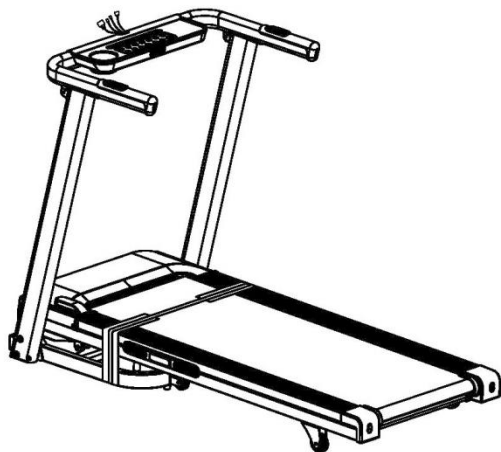
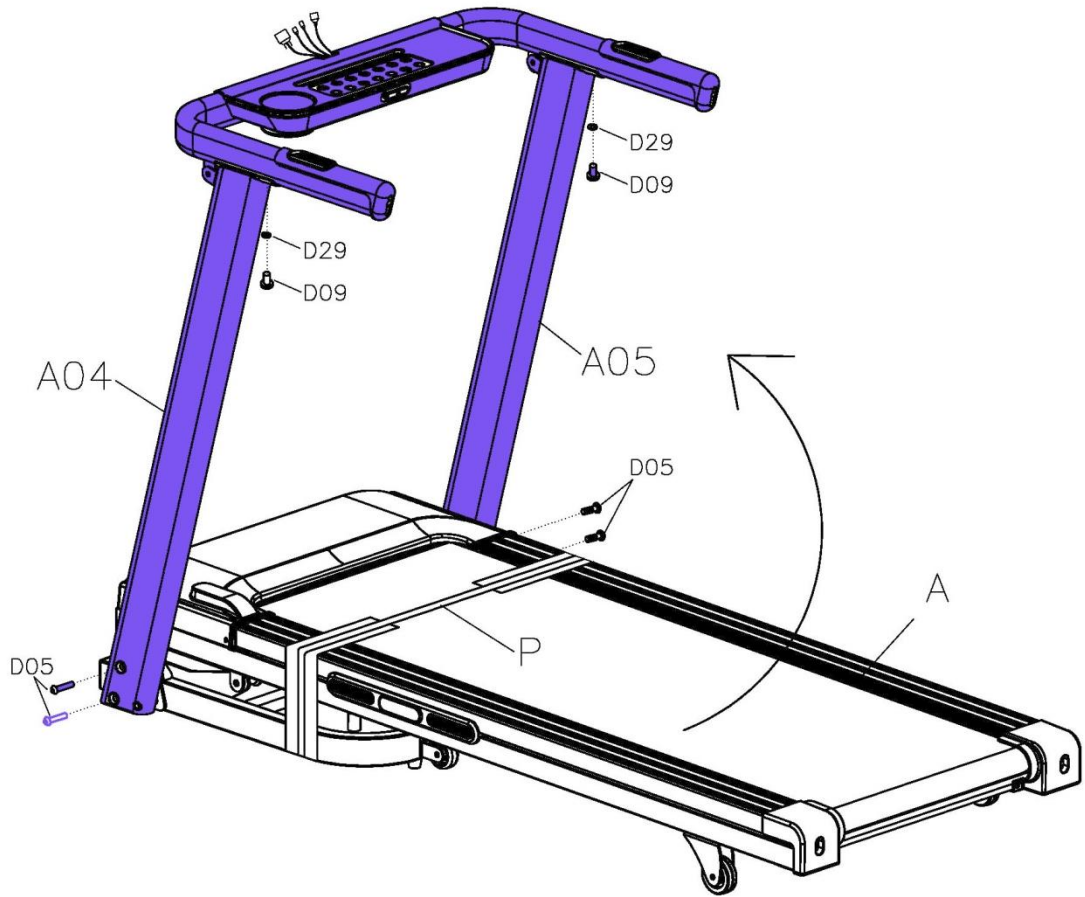

B09 5#(1x)

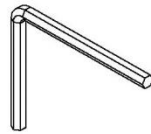

D05 M8*45(4x)



D09 M8*15(2x)



D29 $\phi 8$ (2x)



B-3

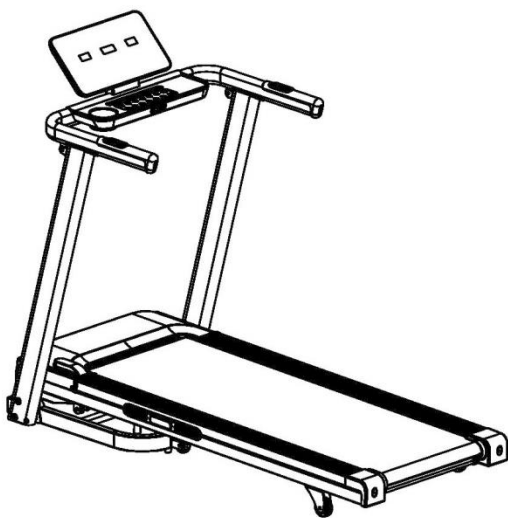
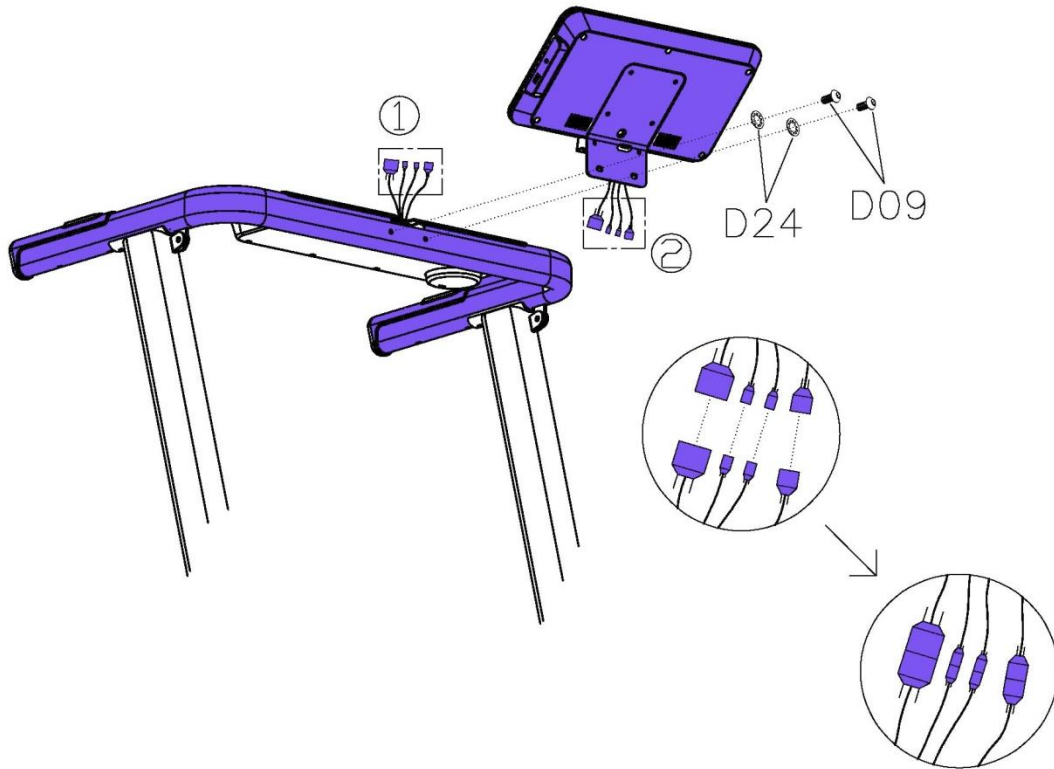

B09 5#(1x)

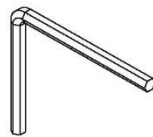

D09 M8*15(2x)



D24 $\phi 8$ (2x)

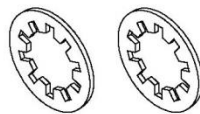

B-4

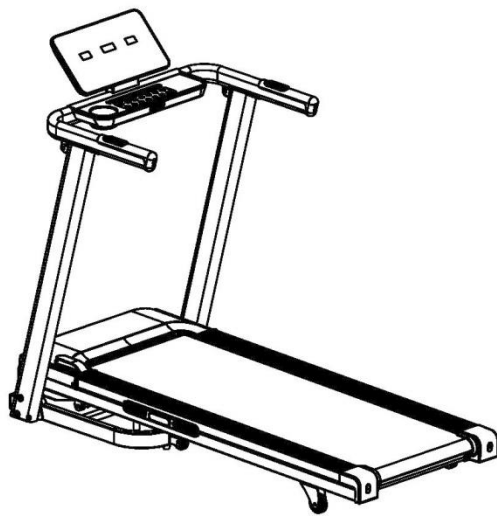
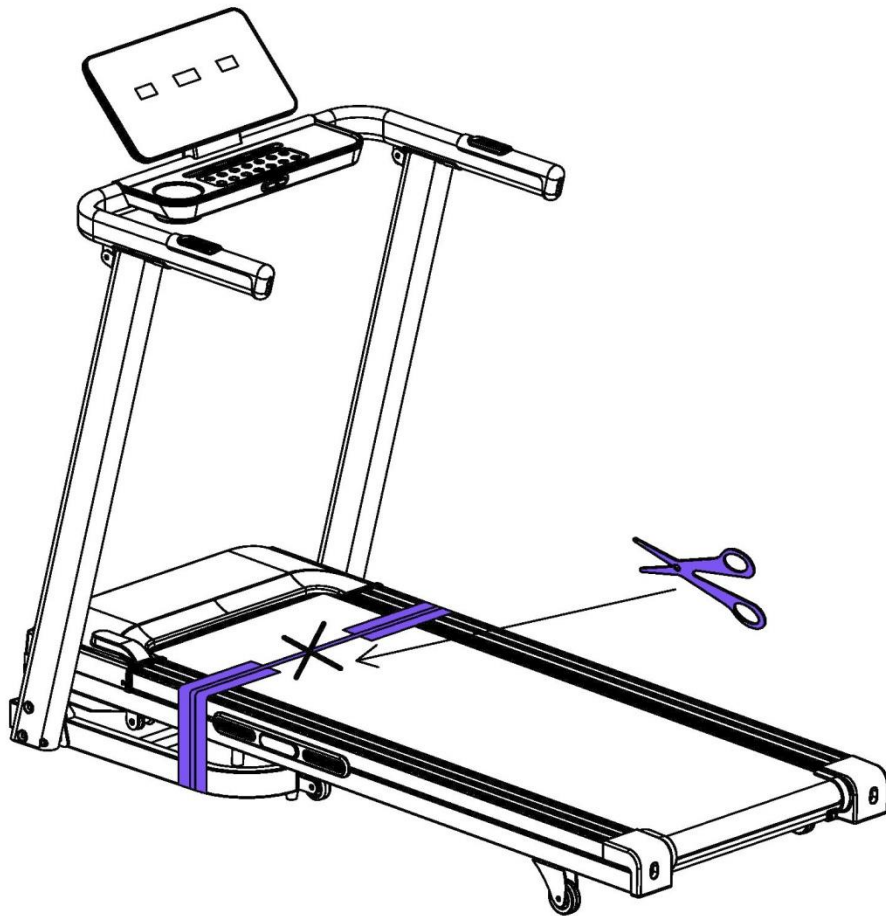

B-5

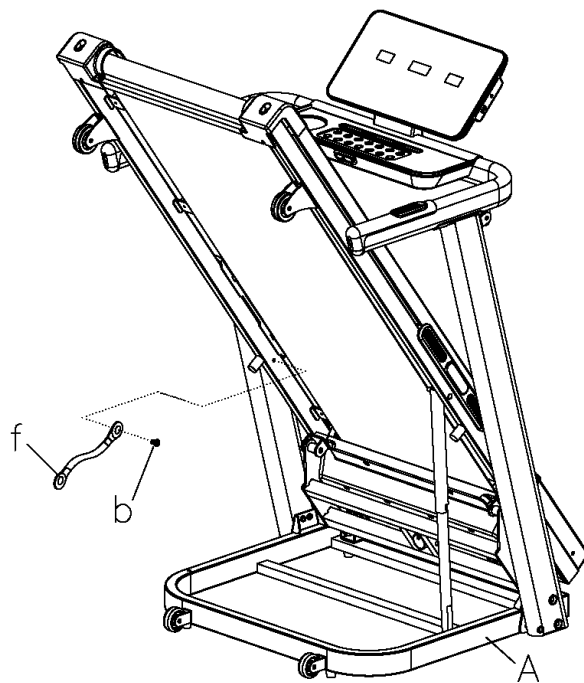
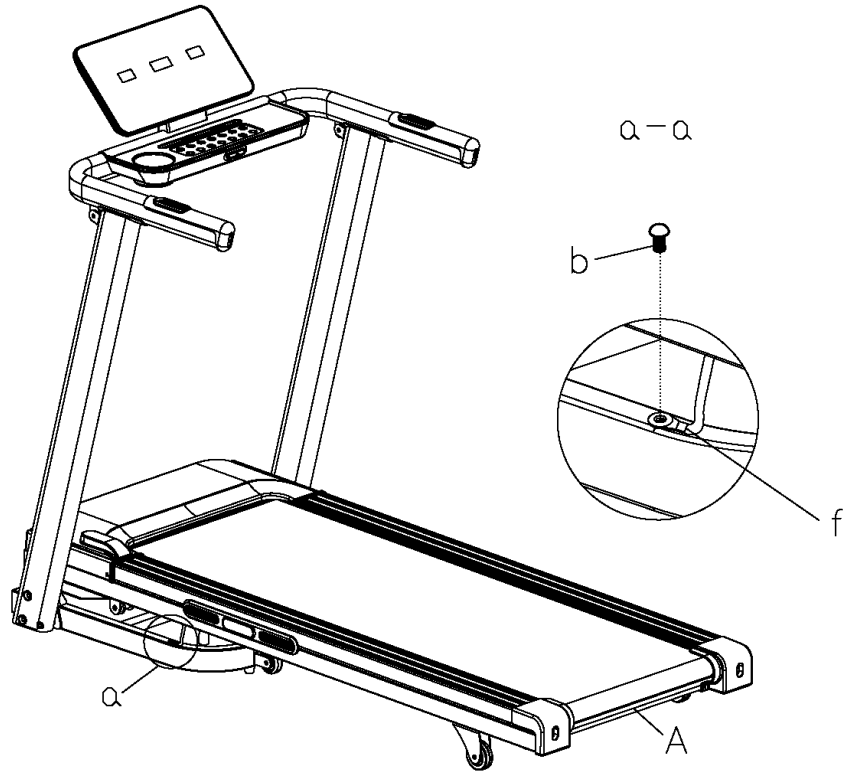

B09 5#(1x)

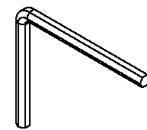

B-6

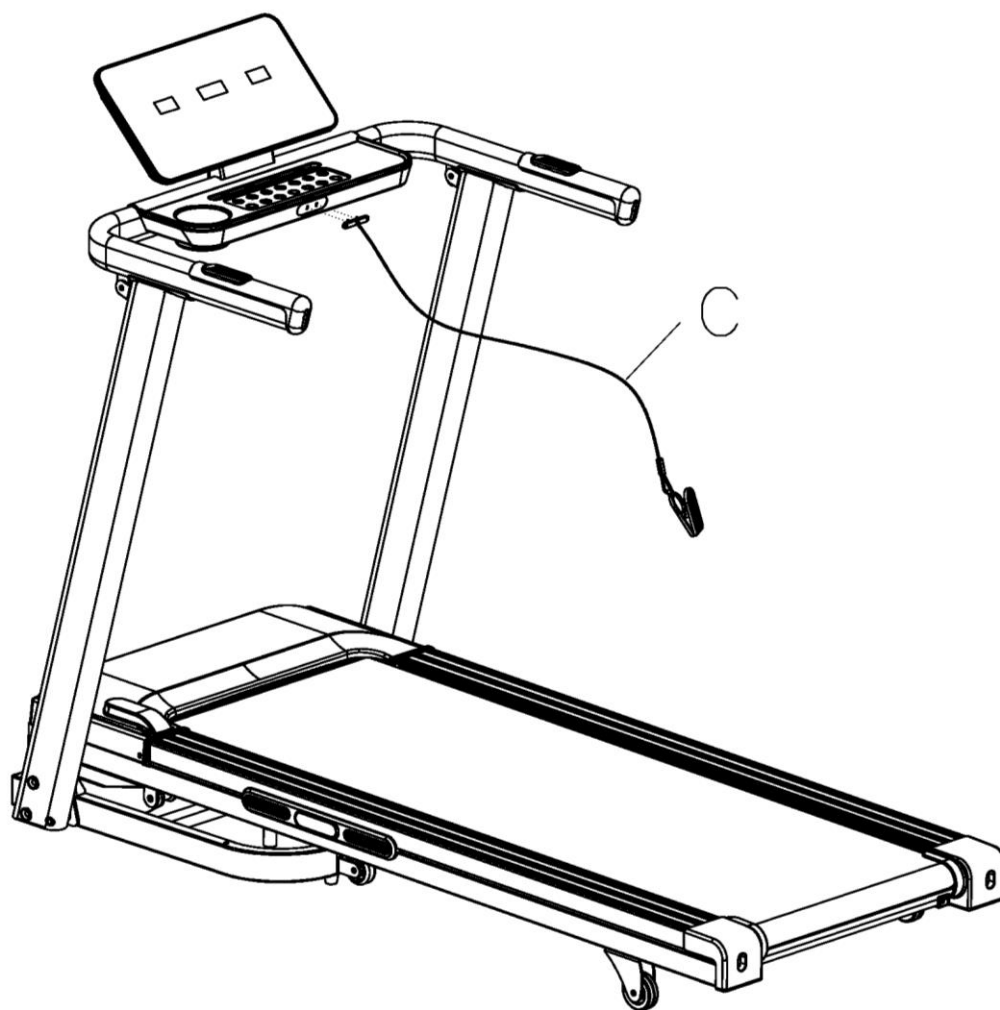

C-1

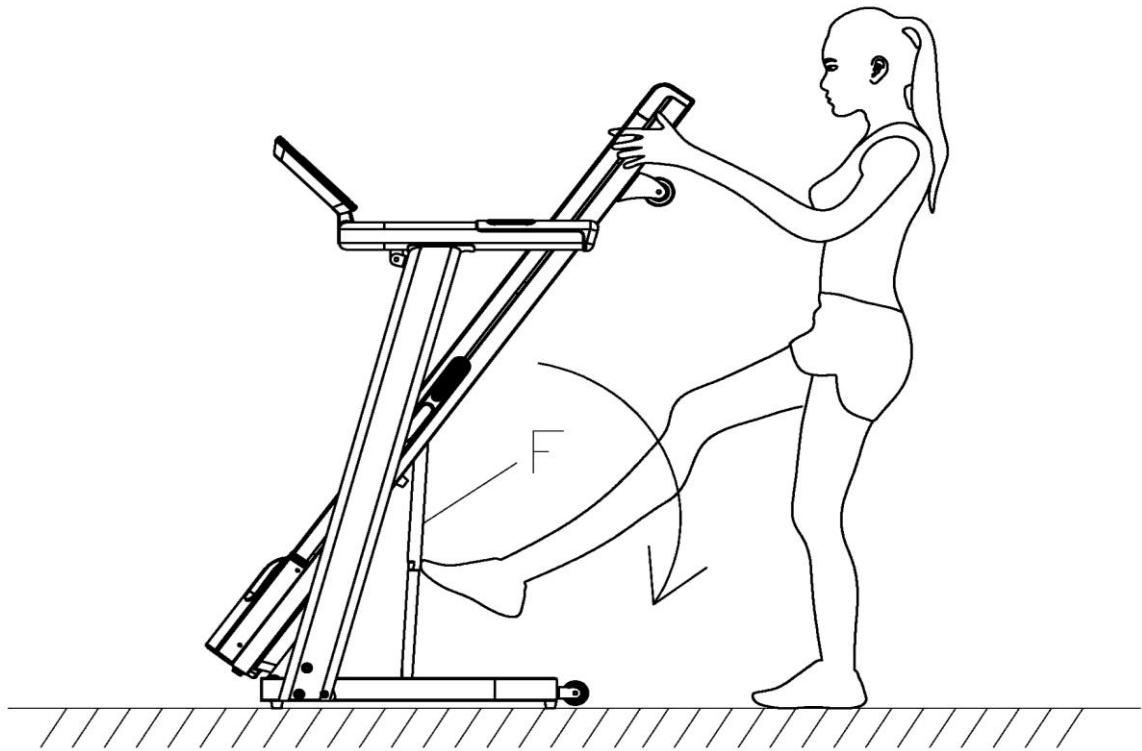
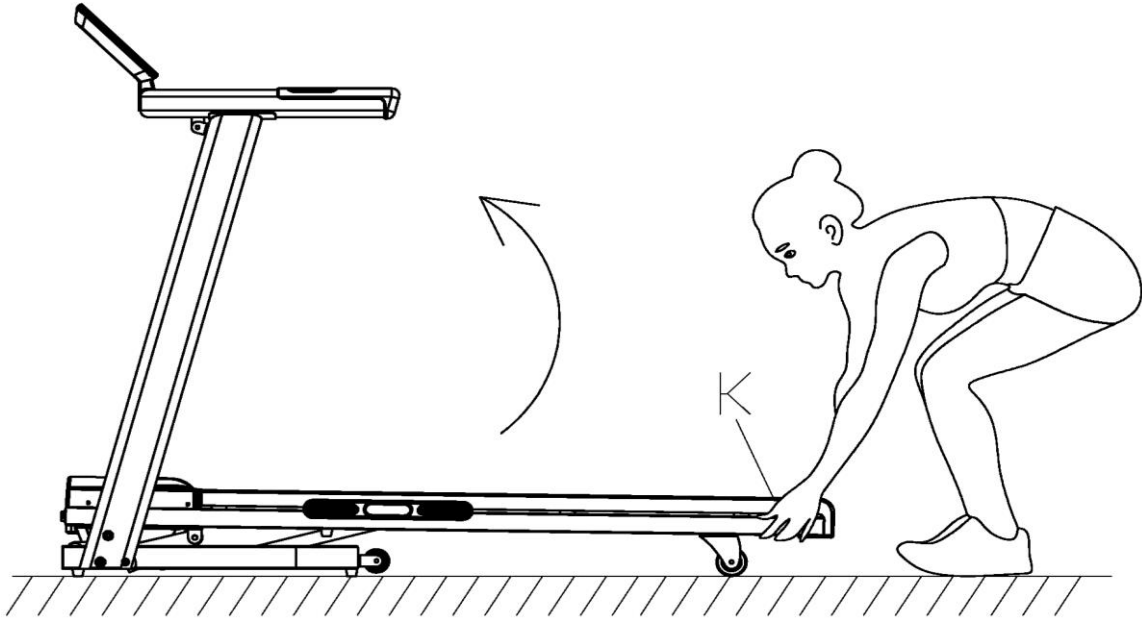

C-2

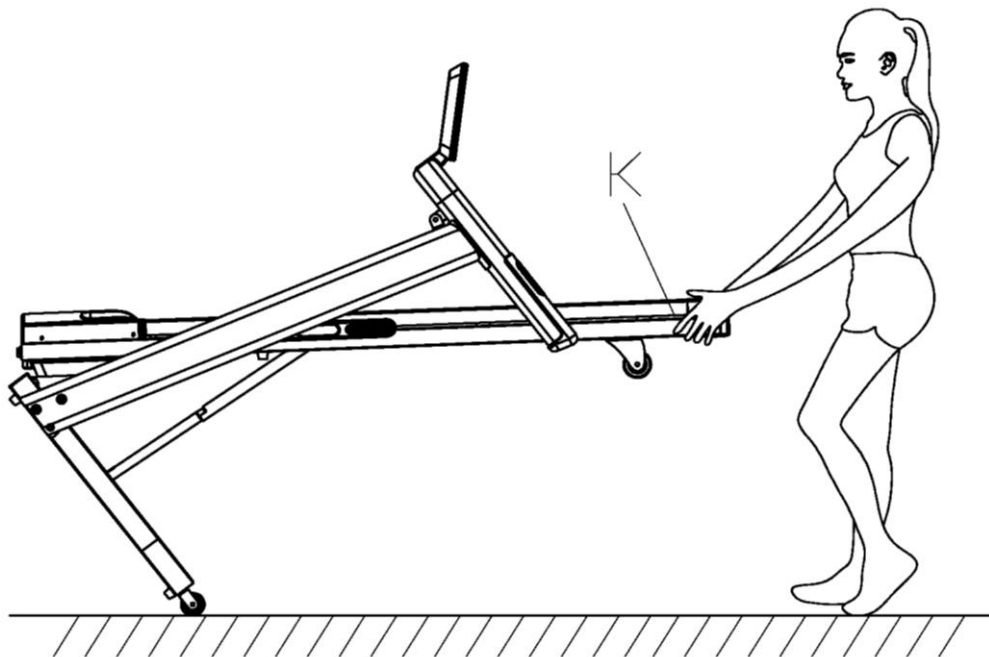
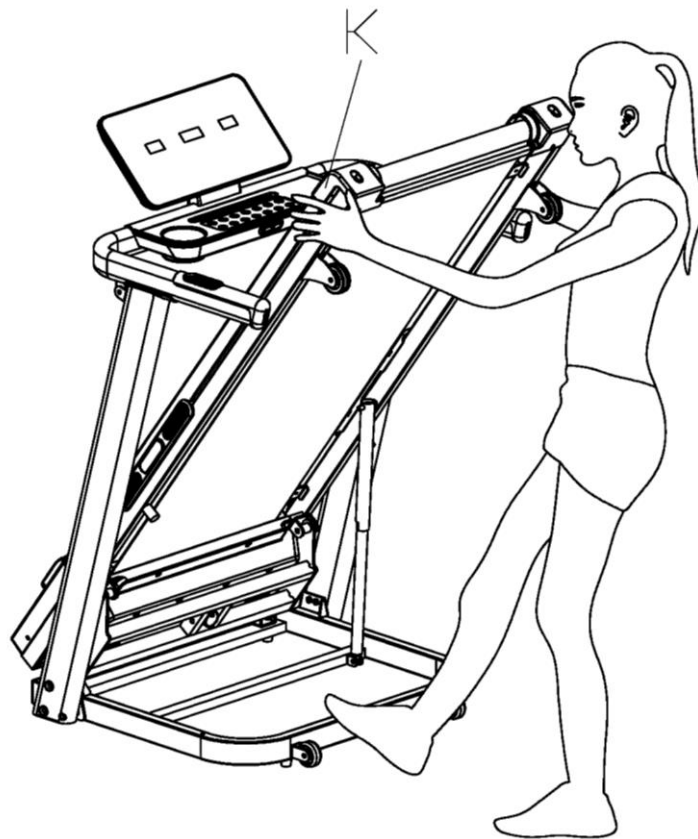

ВАЖЛИВА ІНФОРМАЦІЯ ЩОДО ЕЛЕКТРОЖИВЛЕННЯ

Зверніть увагу: Для правильної роботи бігової доріжки потрібне відповідне джерело живлення. Задля Вашої безпеки, а також безпеки інших осіб, будь ласка, переконайтеся, що джерело живлення є правильним, перш ніж підключати тренажер до електромережі. Неправильне джерело живлення може призвести до значних пошкоджень тренажера та/або травмування користувача.

МЕТОДИ ЗАЗЕМЛЕННЯ:

Бігова доріжка повинна бути заземлена. Заземлення забезпечує найменший опір електричному струму і зменшує ризик ураження електричним струмом. Вилку слід вставляти у відповідну розетку, що належним чином встановлена та заземлена згідно з усіма місцевими нормами та правилами. Переконайтеся, що тренажер підключено до розетки, що має таку саму конфігурацію, що й вилка. Не використовуйте адаптер для цього обладнання.

Це обладнання призначене для використання в номінальному ланцюзі та оснащено вилкою із заземленням, як зображено на мал. А. Переконайтеся, що бігова доріжка підключена до розетки, що має таку саму конфігурацію, як і вилка. З цим тренажером не дозволяється використовувати адаптер.

НЕБЕЗПЕЧНО:

Неправильне підключення провідника заземлення може призвести до ураження електричним струмом. Якщо у Вас є сумніви щодо правильності заземлення тренажера, зверніться до кваліфікованого електрика. Не модифікуйте вилку, що входить до комплекту постачання бігової доріжки. Якщо вилка не підходить до розетки, зверніться до електрика для встановлення належної розетки.

ЗВЕРНІТЬ УВАГУ!

1. **НІКОЛИ** не використовуйте бігову доріжку із настінною розеткою із переривачем ланцюга замикання на землю (стандарт GFCI). Перевірте, щоб шнур живлення знаходився подалі від будь-яких рухомих частин бігової доріжки, включаючи механізм підйому та транспортувальні колеса.
2. **НІКОЛИ** не використовуйте бігову доріжку, що підключена до генератора або ДБЖ.
3. **НІКОЛИ** не знімайте будь-які кришки без попереднього відключення бігової доріжки від електроживлення.
4. **НІКОЛИ** не піддавайте бігову доріжку впливу дощу або вологи. Ця бігова доріжка не призначена для використання на відкритому повітрі, біля басейну або в будь-якому іншому середовищі з високою вологістю.

Grounding methods

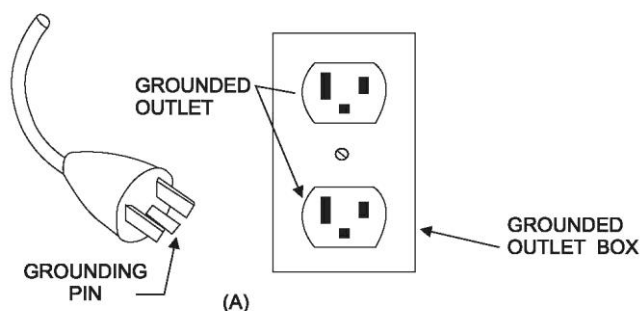

ІНСТРУКЦІЯ КОРИСТУВАЧА



ФУНКЦІОНАЛЬНІ КНОПКИ:

1. INSTANT INCLINE: Натисніть 3,6,9, щоб швидко обрати кут нахилу.
2. INSTANT SPEED: Натисніть 3,6,9, щоб швидко обрати швидкість.
3. INCLINE +: Натисніть цю кнопку, щоб збільшити кут нахилу.
4. INCLINE -: Натисніть цю кнопку, щоб зменшити кут нахилу.
5. START: Натисніть цю кнопку, щоб розпочати роботу бігової доріжки.
6. MODE: Натисніть цю кнопку, щоб обрати тривалість, відстань, бажану кількість калорій, спалених під час тренування, одну із 15 вбудованих програм для тренування, одну із 3 програм користувача та програму Body Fat (визначення кількості (відсотка) жиру в організмі).
7. STOP//PAUSE: Натисніть цю кнопку, щоб повністю зупинити або перевести бігову доріжку у режим паузи.
8. SPEED -: Натисніть цю кнопку, щоб зменшити швидкість.
9. SPEED +: Натисніть цю кнопку, щоб збільшити швидкість.

МЕДІА ХАБ (додаткова опція) :

1. MP3 ВХІД: Вставте MP3-кабель для відтворення музики з бігової доріжки.
2. USB ВХІД: Зарядка для Ваших пристроїв.

ФУНКЦІЇ ДИСПЛЕЮ:

1.CALORIES: Відображення витрачених калорій.

2.DISTANCE: Відображення загальної пройденої відстані за результатами тренування.

3.INCLINE: Відображення поточного кута нахилу. Натисніть INCLINE+/- , щоб відрегулювати кут нахилу.

4.TIME: Відображення часу тренування.

5.SPEED: Відображення поточної швидкості. Натисніть SPEED+/-, щоб змінити швидкість.

6.PULSE: Відображення частоти серцебиття користувача. Ці дані є довідковими та не можуть бути використані для медичних цілей. Тримайте сенсори пульсу обома руками, через 5 секунд на екрані консолі відобразиться інформація із показниками пульсу користувача.

7.MODE: Натисніть кнопку Mode, щоб перейти до налаштувань TIME (тривалість тренування), DISTANCE (відстань), CALORIES (калорії), 15 програм, 3 програми користувача та Body Fat (визначення кількості (відсотка) жиру в організмі).

7.1 Налаштування TIME (тривалість тренування), DISTANCE (відстань), CALORIES (калорії): у режимі очікування натисніть кнопку Mode, загориться відповідний індикатор TIME (тривалість тренування), DISTANCE (відстань), CALORIES (калорії). Введіть необхідні дані для TIME, DISTANCE, CALORIES.

- Натисніть SPEED+/- або INCLINE+/-, щоб встановити цільові показники для тренування.

- Натисніть кнопку START, бігова доріжка запрацює через 3 секунди.

- Натисніть SPEED+/- , щоб змінити швидкість.

- Натисніть INCLINE+/-, щоб змінити кут нахилу.

7.2 Вибір програми тренування серед 15 вбудованих програм: у режимі очікування, натисніть кнопку Mode, на консолі відобразяться усі 15 програм, оберіть потрібну програму для тренування.

- Натисніть SPEED+/- або INCLINE+/-, щоб встановити цільові показники для тренування.

- Кожна програма може бути поділена на 10 секцій; тренажер подасть 1 звуковий сигнал, коли розпочнеться нова секція.

- Натисніть SPEED+/- або INCLINE+/-, щоб змінити швидкість або кут нахилу під час кожної секції.

- Тренажер подасть 6 звукових сигналів після завершення програми та зупиниться.

7.3 Вибір програми із 3 програм користувача: у режимі очікування, натисніть кнопку Mode, на консолі відобразяться 3 програми користувача, оберіть потрібну програму для тренування.

- Натисніть SPEED+/- або INCLINE+/-, щоб встановити цільові показники для тренування.

- Кожна програма може бути поділена на 10 секцій; тренажер подасть 1 звуковий сигнал, коли розпочнеться нова секція.

- Натисніть SPEED+/- або INCLINE+/-, щоб змінити швидкість або кут нахилу під час кожної секції.

- Тренажер подасть 6 звукових сигналів після завершення програми.

7.4 Налаштування програми визначення кількості (відсотка) жиру в організмі: у режимі очікування, натискайте кнопку Mode, доки на екрані з'явиться напис FAT.

- Натисніть кнопку Mode, щоб ввести необхідні дані.

- За допомогою кнопки SPEED+/- введіть значення для F-1 до F-4(F-1 GENDER (стать), F-2 AGE

(вік), F-3 HEIGHT (зріст), F-4 WEIGHT (вага)

- Натисніть кнопку Mode, щоб перейти до F-5 (F—5 BODY FAT TEST), покладіть руки на сенсор датчика пульсу, через 3 секунди на екрані відобразиться показник жиру в організмі.

- Показники вмісту жиру в організмі є довідковими даними та не можуть бути використані в якості медичних даних:

F-1	Стать	01 чоловіки	02 жінки
F-2	Вік	10-99	
F-3	Зріст	100-200 см	
F-4	Вага	20-150 кг	
F-5	Результат	≤ 19	Недостатня маса тіла
	Результат	$= (20---25)$	Нормальна маса тіла
	Результат	$= (26---29)$	Надлишкова маса тіла
	Результат	≥ 30	Ожиріння

ФУНКЦІЯ НАГАДУВАННЯ ПРО НЕОБХІДНІСТЬ ЗМАЩУВАННЯ

Цей тренажер оснащений функцією нагадування про необхідність змащування. Після кожної загальної дистанції пробігу в 300 км (188 миль), бігову доріжку необхідно змащувати мастилом. Тренажер нагадуватиме про це звуковим сигналом кожні 10 секунд, а на екрані з'явиться напис "OIL". Це означає, що бігову доріжку потрібно змастити мастилом. Будь ласка, спочатку ознайомтеся з інструкцією з експлуатації, а потім додайте мастило в середню частину бігового полотна. Після закінчення змащування, будь ласка, утримуйте кнопку "STOP" протягом 3 секунд, щоб вимнути попереджувальний сигнал.

ФУНКЦІЯ КЛЮЧА БЕЗПЕКИ:

Не зважаючи на поточний режим, в якому знаходиться бігова доріжка, якщо Ви виймете ключ безпеки, то тренажер зупиниться. На екрані відобразиться "---" із характерним звуковим сигналом. Тренажер не може бути включено до того моменту, поки ключ безпеки знову не буде вставлено.

ФУНКЦІЯ ЕНЕРГОЗБЕРЕЖЕННЯ:

Тренажер оснащений функцією енергозбереження. Якщо бігова доріжка знаходиться у режимі очікування або без будь-яких інших дій, то через 10 хвилин активується функція енергозбереження. Екран буде вимкнено. Натисніть будь-яку кнопку, щоб включити повторно екран.

ВКЛ (I) та ВИКЛ (O)

Вимкнення живлення: Ви можете вимкнути живлення у будь-який момент, щоб зупинити бігову доріжку. Це не призведе до її пошкодження.

ПОПЕРЕДЖЕННЯ:

1. Ми рекомендуємо розпочинати тренування на повільній швидкості і триматися за поручні до

тих пір, поки не відчуєте себе комфортно і не звикнете до бігової доріжки.

2. Прикріпіть магнітний кінець страхувального ременя до комп'ютера, а затискач - до одягу.

3. Для безпечного завершення тренування, натисніть кнопку STOP або вийміть ключ безпеки. Бігова доріжка відразу ж зупиниться.

ОБСЛУГОВУВАННЯ ТА ДОГЛЯД

Належне очищення допоможе продовжити термін служби і продуктивність Вашої бігової доріжки. Підтримуйте тренажер у чистоті та в належному стані, регулярно витираючи пил з його компонентів. Очищайте бігове полотно з обох боків, щоб запобігти накопиченню пилу під полотном. Тримайте взуття для тренування чистим, щоб бруд від взуття не зношував бігове полотно і ремінь. Очищайте поверхню бігового полотна чистою вологою тканиною.

- Для кращого обслуговування бігової доріжки і продовження терміну її служби, рекомендується вимикати тренажер на 10 хвилин кожні 2 години і повністю вимикати, коли він не використовується.
- Слабко натягнуте бігове полотно може спричинити зісковзування користувача під час тренування, а занадто сильно натягнуте - до зниження продуктивності мотору та надмірного зношення роликів, ременю. Найкраща сила натягування ременів - 50-75 мм від бігового полотна.

ЦЕНТРУВАННЯ БІГОВОГО ПОЛОТНА:

Встановіть бігову доріжку на рівній поверхні та запустіть її на швидкості 6-8 км/год, щоб перевірити, чи не зміщується бігове полотно.

1. Якщо **Бігове полотно** зміщується **праворуч**, поверніть правий регульовальний болт на $\frac{1}{4}$ оберту за годинниковою стрілкою, а лівий – на $\frac{1}{4}$ оберту проти годинникової стрілки. Якщо полотно не рухається, то повторюйте цей крок до тих, поки полотно не відцентрується. Див. мал. А.

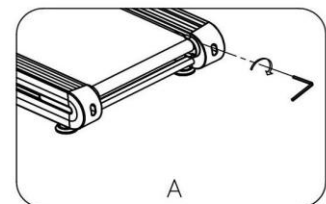

2. Якщо **Бігове полотно** зміщується **ліворуч**, поверніть лівий регульовальний болт на $\frac{1}{4}$ оберту за годинниковою стрілкою, а правий – на $\frac{1}{4}$ оберту проти годинникової стрілки. Якщо полотно не рухається, то повторюйте цей крок до тих пір, поки полотно не відцентрується. Див. мал. В.

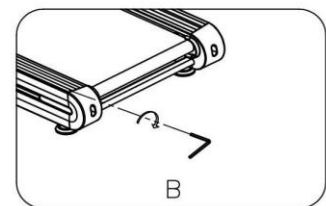

3. З часом **натягування** бігового полотна **послаблюється**. Щоб натягнути полотно, поверніть лівий і правий регульовальні болти на один повний оберт за годинниковою стрілкою, перевірте силу натягування. Продовжуйте цей процес до тих пір, поки полотно не буде натягнуто належним чином. Переконайтеся, що обидві сторони відрегульовані однаково, щоб забезпечити правильне вирівнювання полотна. Див. мал. С.

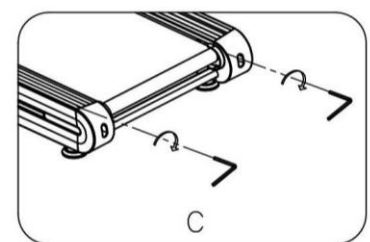

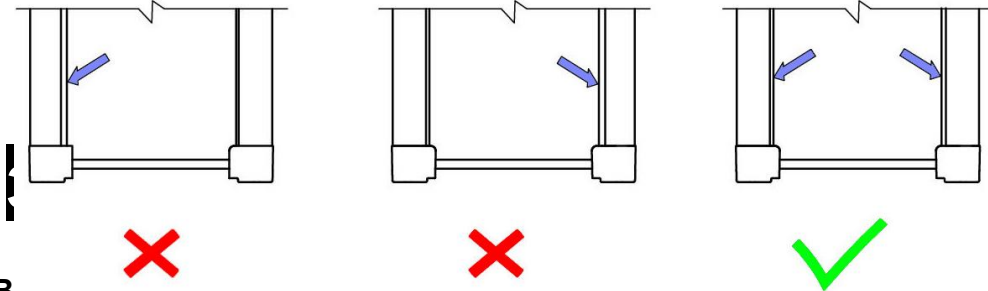

ВАЖЛИВО.

Перед першим використанням бігової доріжки, її необхідно змастити мастилом.

ЗМАЩУВАННЯ БІГОВОГО ПОЛОТНА:

Змащування бігового полотна є дуже важливим етапом, оскільки тертя між полотном та декою впливає на термін служби та функціонування бігової доріжки, тому рекомендується регулярно перевіряти бігове полотно та деку.

НЕБЕЗПЕЧНО: ЗАВЖДИ ВІДКЛЮЧАЙТЕ БІГОВУ ДОРІЖКУ ВІД ЕЛЕКТРИЧНОЇ РОЗЕТКИ ПЕРЕД ЧИЩЕННЯМ, ЗМАЩУВАННЯМ АБО ОБСЛУГОВУВАННЯМ.

ІНСТРУКЦІЯ ЗІ ЗМАЩУВАННЯ БІГОВОГО ПОЛОТНА:

1. Підніміть полотно з одного боку і нанесіть мастило на нього. Ретельно розподіліть мастило на біговому полотні тканиною. Повторіть цей процес з іншого боку.
2. Рухомі частини повинні обертатися вільно і безшумно. Порушення в роботі рухомих частин вплине на безпеку обладнання. Регулярно перевіряйте та затягуйте болти.
3. Для кращого догляду за біговою доріжкою і продовження терміну її служби, рекомендується проводити регулярне технічне обслуговування.

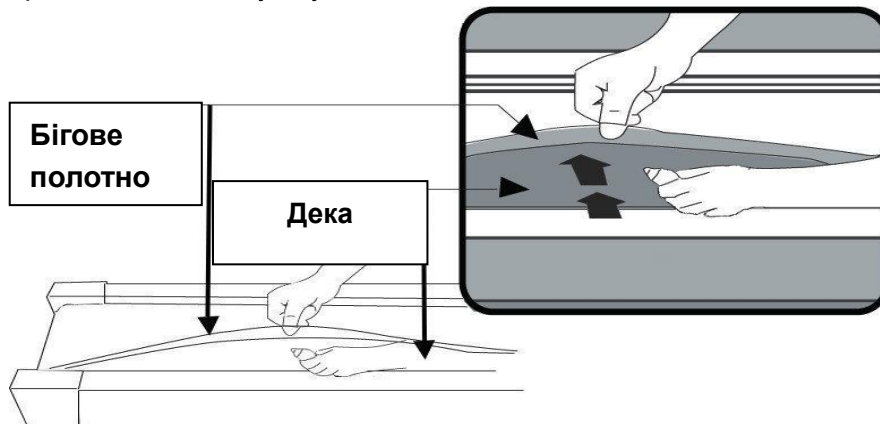

Рекомендована частота змащування бігового полотна залежно від навантаження:

Легке навантаження (використання менше, ніж 3 години/тиждень) - *кожні шість місяців*

Середнє навантаження (використання 3-5 годин/тиждень) - *кожні три місяці*

Тяжке навантаження (використання більше 5 годин/тиждень) - *кожні два місяці*

Схематичне зображення 1

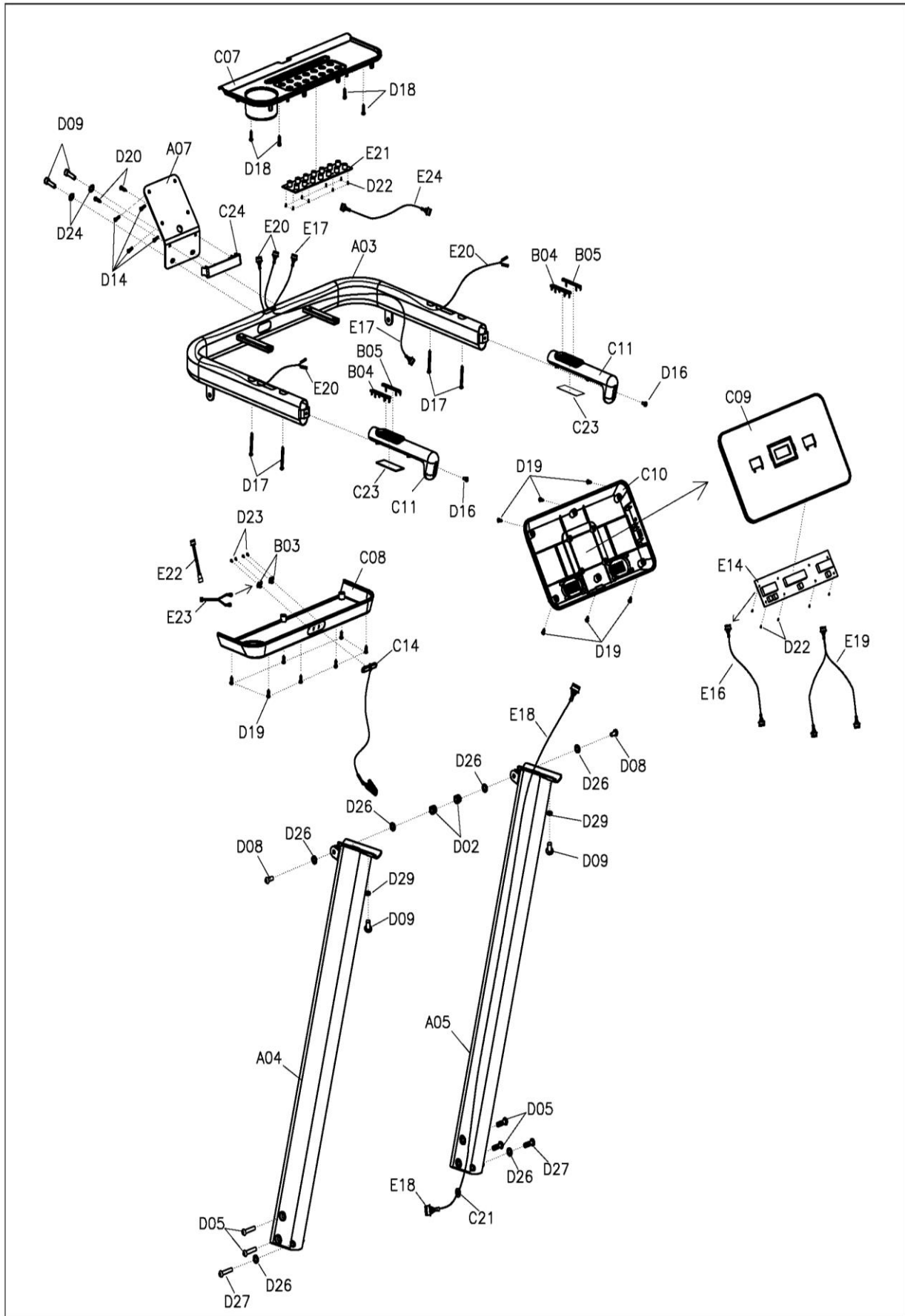

Схематичне зображення 2

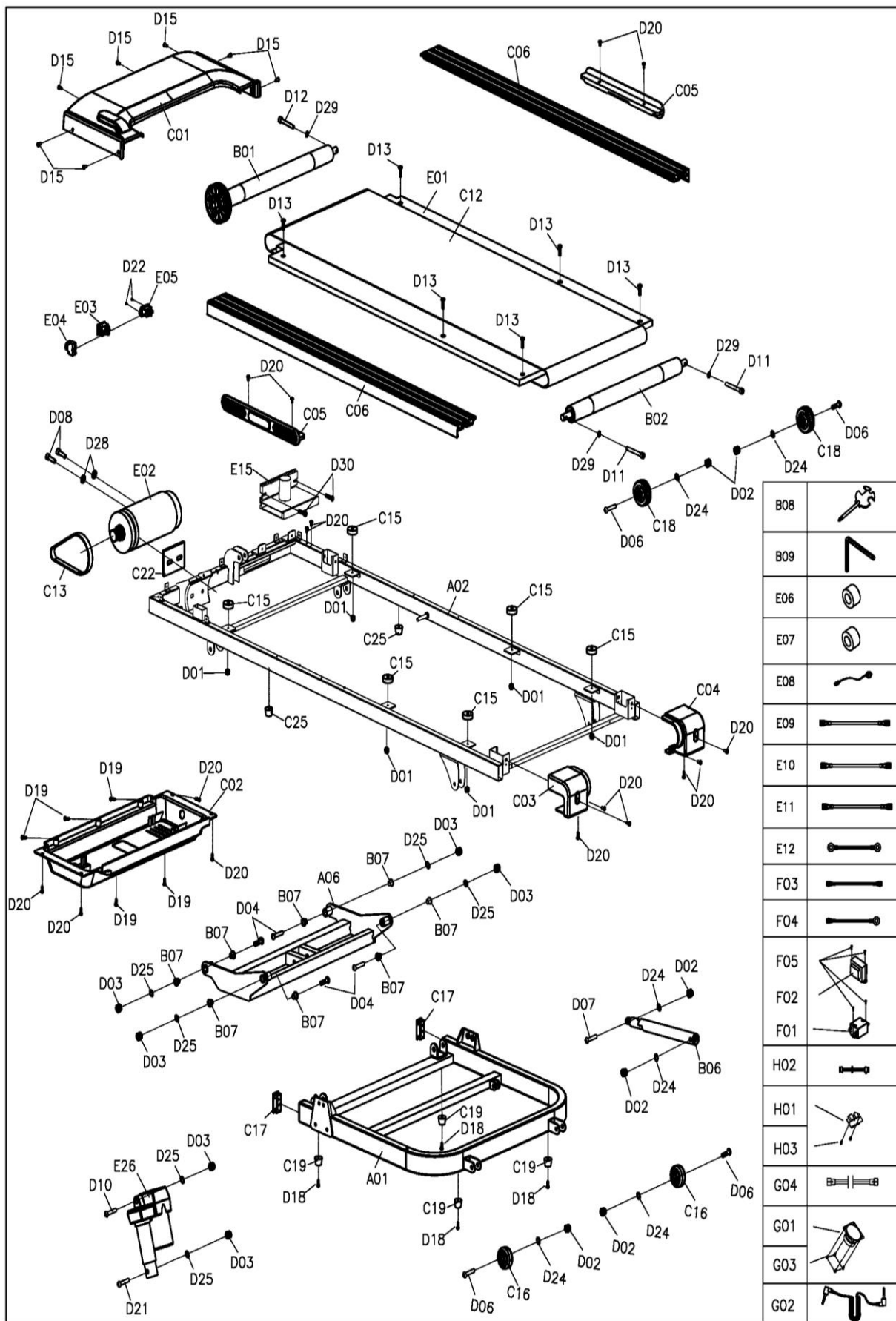

ПЕРЕЛІК КОМПЛЕКТУЮЧИХ ДЕТАЛЕЙ

№.	Найменування	Дод.інфо	К-т ь	№.	Найменування	Дод.інфо	К-т ь
A01	Основа для рами		1	D04	Болт	M10*55 L20	4
A02	Основна рама		1	D05	Болт	M8*55	4
A03	Кронштейн консолі		1	D06	Болт	M8*40 L20	4
A04	Ліва вертикальна стійка		1	D07	Болт	M8*30 L15	1
A05	Права вертикальна стійка		1	D08	Болт	M8*25	2
A06	Кронштейн похилий		1	D09	Болт	M8*15	6
A07	Кронштейн для фіксації консолі		1	D10	Болт	M10*45 L15	1
B01	Передній ролик		1	D11	Болт	M6*65	2
B02	Задній ролик		1	D12	Болт	M6*55	1
B03	Шрапнель ключа безпеки		2	D13	Болт	M6*35	6
B04	Сталева пластина для пульсу, ліва		2	D14	Болт	M5*16	4
B05	Сталева пластина для пульсу, права		2	D15	Болт	M5*12	7
B06	Циліндр		1	D16	Болт	M5*10	2
B07	Втулка кронштейна похилого		8	D17	Гвинт	ST4.2*45	4
B08	Ключ гайковий	S=13, 14, 15	1	D18	Гвинт	ST4.2*20	8
B09	5# Шестигранний ключ	5мм	1	D19	Гвинт	ST4.2*12	18
C01	Верхня кришка двигуна		1	D20	Гвинт	ST4.2*12	20
C02	Нижня кришка двигуна		1	D21	Болт	M10*95 L25	1
C03	Ліва задня торцева кришка		1	D22	Гвинт	ST2.9*8	20
C04	Права задня торцева кришка		1	D23	Гвинт	ST2.9*6	4
C05	Декоративна накладка		2	D24	Стопорна шайба	8	8
C06	Бічна рейка		2	D25	Стопорна шайба	10	6
C07	Верхня кришка консолі		1	D26	Плоска шайба	8	6
C08	Нижня кришка консолі		1	D27	Болт	M8*55 L20	2
C09	Верхня кришка панелі		1	D28	Шайба пружинна	8	2
C10	Нижня кришка панелі		1	D29	Дугоподібна прокладка	8	2
C11	Накладка на ручки		2	D30	Стопорна шайба	6	3
C12	Бігове полотно		1	D31	Болт	M8*15	2
C13	Ремінь двигуна		1	D32	Болт	M5*15	2
C14	Ключ безпеки		1	E01	Бігова дошка		1
C15	Блакитні подушки		6	E02	ДС двигун		1
C16	Транспортувальні колеса		2	E03	Перемикач ВКЛ/ВИКЛ		1
C17	Заглушка квадратна		2	E04	Запобіжник		1
C18	Коліщатка регульовані		2	E05	Вилка для підключення до мережі		1
C19	Накладки для ніг		4	E07	Магнітний шнур		1
C20	Пружина циліндра		2	E08	Силовий кабель		1
C21	Шнур з круглою вилкою		2	E09	АС сигнальний провід	Коричневий 200	1
C22	EVA амортизатор		1	E10	АС сигнальний провід	Коричневий 350	2

C23	EVA амортизатор		2	E11	АС сигнальний провід	Блакитний 350	2
C24	Кришка для провода консолі		1	E12	Провід заземлення		1
D01	Гайка	M6	6	E14	Консоль		1
D02	Гайка	M8	8	E15	Контрольна плата		1
D03	Гайка	M10	6	E16	Верхній сигнальний провід		1
№.	Найменування	Дод.інфо	К-т ь	№.	Найменування	Дод.інфо	К-т ь
E17	Середній сигнальний провід		1	F01	Фільтр		1
E18	Нижній сигнальний провід		1	F02	Індукція		1
E19	Верхній сигнальний провід датчика пульсу		1	F03	АС сигнальний провід		1
E20	Нижній сигнальний провід датчика пульсу		2	F04	Провід заземлення		1
E21	Клавіатура		1	F05	Гвинт	ST4.2*12	4
E22	Верхній сигнальний провід сенсора ключа безпеки		2	H01	USB плата		1
E23	Нижній сигнальний провід сенсора ключа безпеки		2	H02	USB Кабель живлення		1
E24	Провід для підключення клавіатури		1	H03	Гвинт	ST2.9*8	2
E25	Двигун нахилу		1	G01	Плата для підсилювача напруги		1
				G02	Плата портів вводу-виводу аудіо		1
				G03	Кабель живлення підсилювача напруги		1
				G04	Провід для аудіороз'єму		1
				G05	Динамік 1		1
				G06	Динамік 2		1
				G07	Мр3 кабель		1
				G08	Гвинт	ST2.9*8	14

ТЕХНІЧНІ НЕСПРАВНОСТІ

НЕСПРАВНІСТЬ	МОЖЛИВА ПРИЧИНА НЕСПРАВНОСТІ	НЕОБХІДНІ ДІЇ
Бігова доріжка не запускається	Відсутнє електроживлення	Вставте шнур живлення в розетку
	Не встановлено ключ безпеки	Вставте ключ безпеки
Бігове полотно зміщено	Несиметричне натягування бігового полотна	Натягнути полотно з правої та лівої сторін заднього ролика
Консоль не працює	Неналежне з'єднання кабелів у нижній контрольній платі.	Перевірте з'єднання кабелів від консолі до контрольної плати
	Пошкоджено трансформатор	Зв'яжіться із сервісним центром.
E01 або E13: Помилка повідомлення	Неналежне з'єднання кабелів у нижній контрольній платі.	Перевірте з'єднання кабелів від консолі до контрольної плати. Якщо кабель пошкоджено, то його необхідно замінити. Якщо проблема не вирішена, то, ймовірно, необхідно замінити контрольну плату.
E02: Недостатнє електроживлення	Вхідна напруга менша на 50% від необхідної.	Перевірте напругу мережі живлення. Перевірте контрольну плату. Якщо контрольна плата пошкоджена, то її потрібно замінити. Перевірте мотор. У разі пошкодження, замінить його.

E05: Захист від елетроперенавантаження (система самозбереження)	Вхідна напруга надто низька або надто висока. Контрольна плата пошкоджена.	Перезапустити бігову доріжку. Перевірте вхідну напругу.
	Зупинення рухомих частин тренажера, перенавантаження мотору	Перевірити рухомі частини тренажера. Перевірити двигун на предмет дивних звуків і запахів під час роботи. Замініть двигун, якщо необхідно. Перевірте контрольну плату. Якщо вона пошкоджена, то замініть її. Змастіть бігову доріжку.
E06: Порушення роботи двигуна	Кабель двигуна не підключено або двигун пошкоджено.	Перевірте з'єднання кабелю. Якщо кабель пошкоджено, то його необхідно замінити. Якщо проблема не вирішена, то необхідно замінити двигун.
E08: Порушення роботи контрольної плати	Відсутнє з'єднання з контрольною платою	Перевірте верхній і середній проводи, щоб переконатися, що контрольна плата підключена. Якщо кабель пошкоджений, його необхідно замінити. Якщо проблема не вирішена, то необхідно замінити контрольну плату.
E10: Порушення роботи двигуна	Двигун пошкоджено або рухомі частини бігової доріжки зупинились, двигун не обертається належним чином.	Крутний момент занадто великий, будь ласка, зменшіть його. Перевірте рухомі частини бігової доріжки, щоб переконатися, що вони працюють належним чином. За потреби замініть двигун. Змастіть бігову доріжку.